

リヤカー

■スチール製リヤカー D2~D3

■アルミ製リヤカー D4~D7

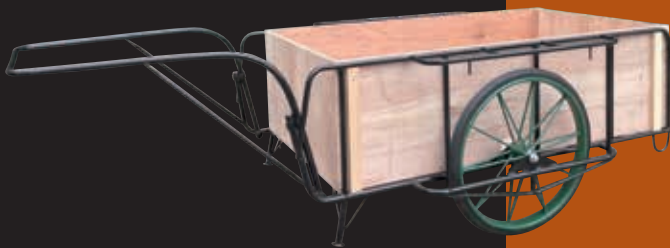
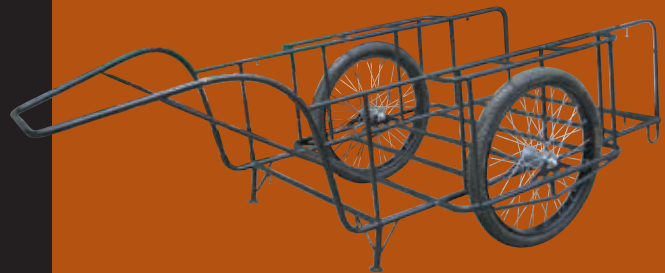

スチール製リヤカー

木枠なし



木枠付



木枠：五方向木張り、後ろスライド式扉付。
材質15mmの合板。

車輪は **ノーパンク(650φ)** **空気入り(690φ)** があります。
使用車輪：26×2 1/2

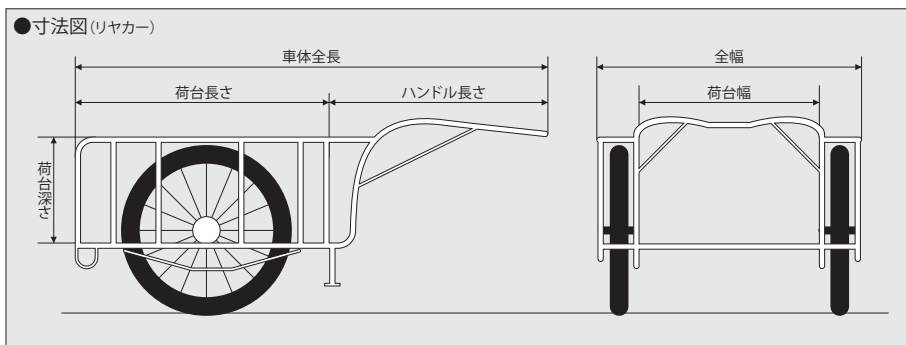

リヤカー仕様

型式	タイヤ	木枠	荷台寸法(積載面)(mm)			取付時車体寸法(mm)		積載荷重(kg)
			荷台長さ	荷台中	荷台深さ	全長	全巾	
1号	RC-A1	空気入り	910	700		1790	1030	
	RC-N1	ノーパンク						
	RC-A1K	空気入り						
	RC-N1K	ノーパンク						
2号	RC-A2	空気入り	1060	760		1950	1100	
	RC-N2	ノーパンク						
	RC-A2K	空気入り						
	RC-N2K	ノーパンク						
3号	RC-A3	空気入り	1210	850	450	2110	1180	300
	RC-N3	ノーパンク						
	RC-A3K	空気入り						
	RC-N3K	ノーパンク						
4号	RC-A4	空気入り	1360	910		2280	1220	
	RC-N4	ノーパンク						
	RC-A4K	空気入り						
	RC-N4K	ノーパンク						
5号	RC-A5	空気入り	1510	910		2500		
	RC-N5	ノーパンク						
	RC-A5K	空気入り						
	RC-N5K	ノーパンク						

スチール製リヤカー

ハンドル取り外し式

新製品

ハンドルが取り外し可能なリヤカーです。
保管時に場所をとりません。

木枠なし

木枠付

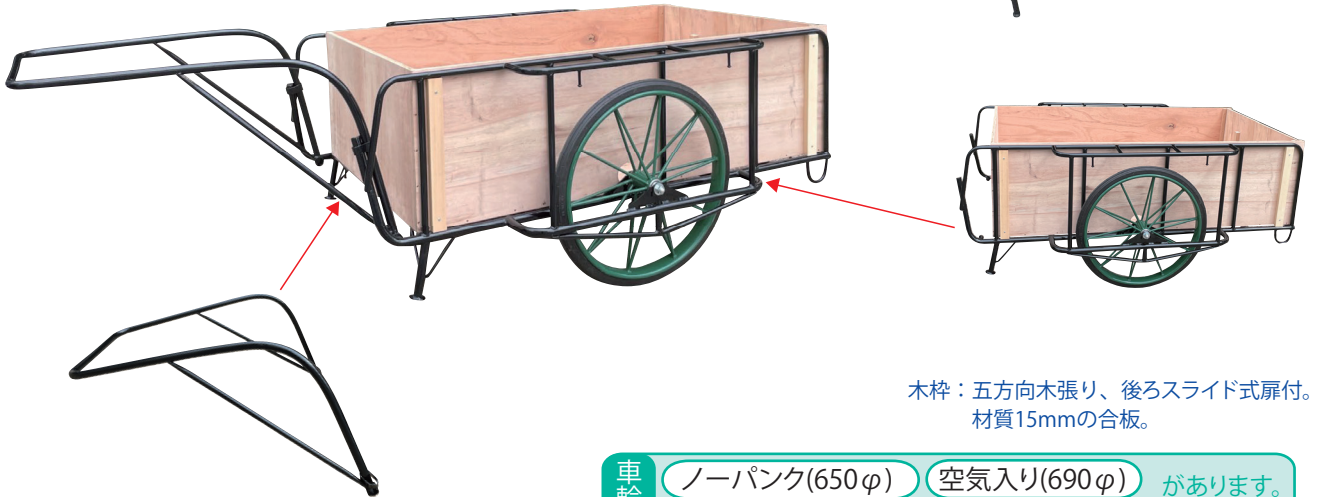

木枠：五方向木張り、後ろスライド式扉付。
材質15mmの合板。

車輪は

ノーパンク(650φ)

空気入り(690φ)

があります。

使用車輪：26×2 1/2

型式	タイヤ	木枠	荷台寸法(積載面) (mm)			取付時車体寸法(mm)		積載荷重 (kg)	取外し時長さ
			荷台長さ	荷台中	荷台深さ	全長	全巾		
1号	RC-A1H	空気入り	910	700		1790	1030		1150
	RC-N1H	ノーパンク							
	RC-A1KH	空気入り							
	RC-N1KH	ノーパンク							
2号	RC-A2H	空気入り	1060	760		1950	1100		1280
	RC-N2H	ノーパンク							
	RC-A2KH	空気入り							
	RC-N2KH	ノーパンク							
3号	RC-A3H	空気入り	1210	850	450	2110	1180	300	1440
	RC-N3H	ノーパンク							
	RC-A3KH	空気入り							
	RC-N3KH	ノーパンク							
4号	RC-A4H	空気入り	1360	910		2280	1220		1600
	RC-N4H	ノーパンク							
	RC-A4KH	空気入り							
	RC-N4KH	ノーパンク							
5号	RC-A5H	空気入り	1510			2500			1740
	RC-N5H	ノーパンク							
	RC-A5KH	空気入り							
	RC-N5KH	ノーパンク							

スチール製リヤカー

折畳み式



受注生産

未使用時、場所を取らない折畳み式リヤカーにスチール製が登場。

受注生産で、ご希望サイズにカスタマイズ。

■スチール製折畳み式リヤカー特注例仕様

荷台寸法(mm)			車体寸法(mm)		積載荷重 (kg)
荷台長さ	荷台中	荷台深さ	車体全巾	車体全長	
1200	750	460	1080	2000	300

※特注例

ハンディキャンパー (アルミ製)

折りたたみ式新感覚リヤカー

- ワンタッチで折りたためる新感覚のリヤカーです。
- 高強度アルミ合金を使用し、超軽量を実現しました。
- 折りたためば、長さ97cm×幅31cm×高さ62cm(S8-A1)非常にコンパクトになりますので、車のトランクなどに積んで、どこへでも持ち出せます。
- 防災用品として各自治体から大きな評価を得ています。
- 新たに側板を外観の良いパンチングメタルとしたタイプを従来機種にラインナップしました。

NS8-A1



NS8-A1S



NS8-A1P



NS8-A2

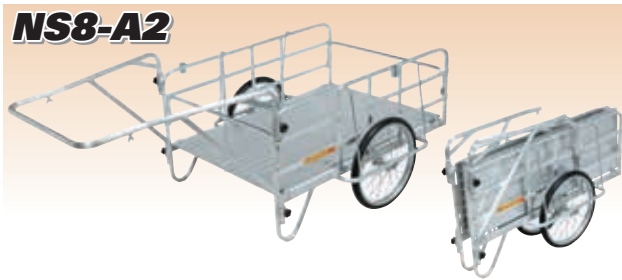

NS8-A2S



NS8-A2P



高耐荷重(350kg)仕様

- フレーム材には高剛性角パイプを用い継ぎ目なく周囲を取り囲む構造です。
- 350キロの荷物に耐えられる様に、底板は中空角パイプを6本並べ、ハンドル部はななめ補強を付けました。
- 折り畳み方法はとても簡単で、前後の板を含めコンパクトに収納できます。
- 災害や消防現場でのハードな使用にも耐える特別仕様品です。

NS8-A3P



■ハンディキャンパー仕様

品番	荷台幅×長さ×深さ (mm)	タイヤタイプ	側板	使用時寸法(mm)				折りたたみ時寸法(mm)			最大積載荷重 (kg)	自重 (kg)
				全長	全幅	全高	ハンドル長さ	全長	全幅	全高		
S8-A1	600×900×310	20インチ チューブタイヤ	なし	1700	870	715	750	970	310	180		15
S8-A1S			平板									
S8-A1P			パンチングメタル									
NS8-A1		なし										
NS8-A1S		20インチ ノーパンクタイヤ	平板									
NS8-A1P		パンチングメタル										
S8-A2	800×1200×400	20インチ チューブタイヤ	なし	2110	1080	730	1290	730				22
S8-A2S			平板									
S8-A2P			パンチングメタル									
NS8-A2		なし										
NS8-A2S		20インチ ノーパンクタイヤ	平板									
NS8-A2P		パンチングメタル										
NS8-A3P	720×1130×550	26インチ ノーパンクタイヤ	パンチングメタル	2080	1170	900	850	1260	500	940	350	40

出荷時のダンボール荷姿は、S8-A1/S8-A1S/S8-A1P/NS8-A1/NS8-A1S/NS8-A1P……1010L×380W×770H(mm)1台入
S8-A2/S8-A2S/S8-A2P/NS8-A2/NS8-A2S/NS8-A2P……1370L×430W×845H(mm)1台入

※寸法は突起部を含みません。

オールアルミ製折りたたみ式リヤカー

多目的（マルチ）に使える台車（キャリア）。

まさにその名の通り様々な用途に活躍する、オールアルミ製折りたたみ式キャリアです。

- 四方を板で囲い、小さな品物でも運搬中に落とすことはありません。
- 使用しないときはコンパクトに折りたんで収納できます。
- タイヤホイールはスポーク式なので、クッション性に優れ荷物のガタツキを防ぎます。
- 前後の板は取り外しができるので、長物を運搬したいときにも便利です。
- ノーパンクタイヤを標準装備。空気抜きの心配なくいつでも使用できます。
- 組立はノブボルトを使用しているため、工具を用意する必要はありません。

SMC-1



SMC-2



SMC-3



最大200kg用



使用しないときは
折りたんで
コンパクトに

ブレーキ・スタンド付仕様

SMCシリーズに、ご要望の多いワンタッチ式駐車ブレーキと安全スタンドを装備しました。

SMC-3BS



最大200kg用

SMC-1BS



SMC-2BS



■オールアルミ製折りたたみ式リヤカー仕様

品番	荷台幅×長さ×高さ (mm)	タイヤタイプ	使用時寸法 (mm)			折りたたみ時寸法 (mm)			最大積載荷重 (kg)	自重 (kg)
			全長	全幅	全高	全長	全幅	全高		
SMC-1	600×900×310	20インチ ノーパンクタイヤ	1860	870	630	1020	370	750	100	20
SMC-2	800×1200×400	24インチ・ノーパンクタイヤ	2110	1090	810	1340	440	810	130	31
SMC-3									200	32.5
SMC-1BS	600×900×310	20インチ ノーパンクタイヤ	1860	870	630	1020	370	750	100	21
SMC-2BS	800×1200×400	24インチ・ノーパンクタイヤ	2110	1090	810	1340	440	810	130	32
SMC-3BS									200	34

※寸法は突起物を含みません。

コンパクト (アルミ製)

アルミ製 折り畳み式リヤカー

積載荷重 180kg

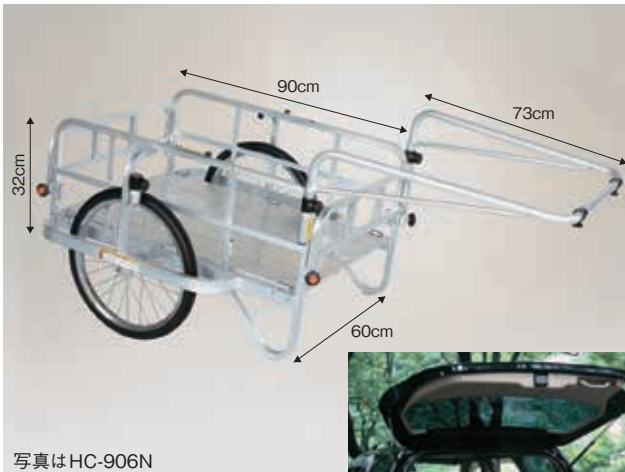

写真はHC-906N

HC-906

20インチエアータイヤ
重量 16.2kg

HC-906N

20インチノーパンクタイヤ
重量 16.4kg

収納寸法
幅 35cm
長さ 97cm
高さ 75cm

写真はHC-906

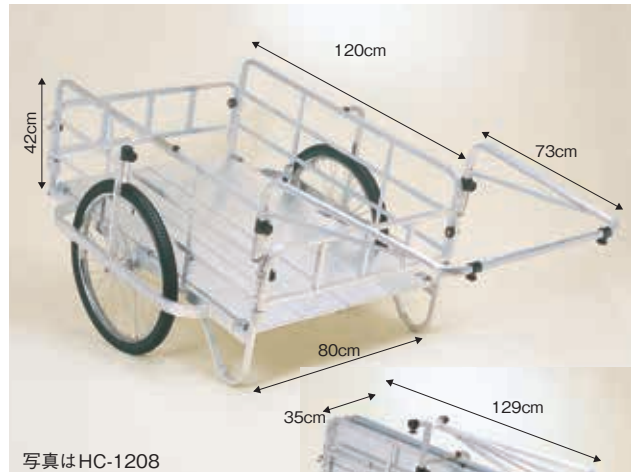

写真はHC-1208

HC-1208

20インチエアータイヤ
重量 23.4kg

HC-1208N

20インチノーパンクタイヤ
重量 23.6kg



アルミ製 側面アルミパネル付タイプ

積載荷重 180kg

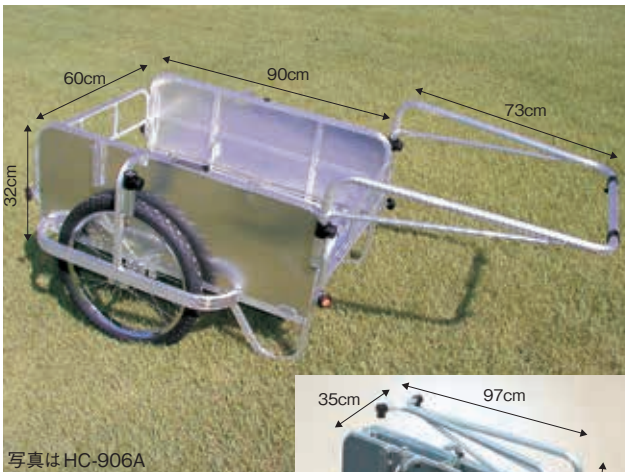

写真はHC-906A

HC-906A

20インチエアータイヤ
重量 17.8kg

HC-906NA

20インチノーパンクタイヤ
重量 18.0kg

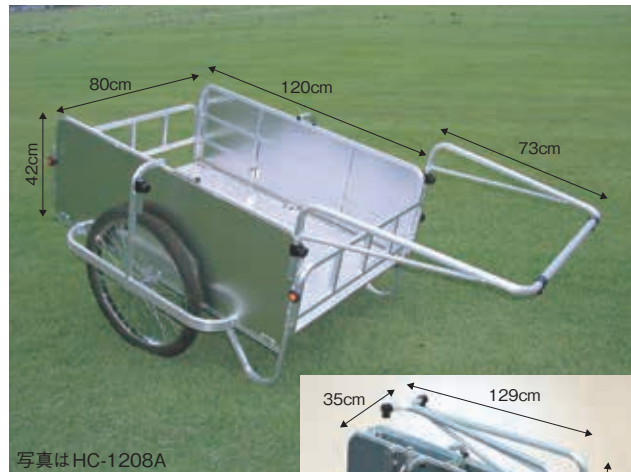

写真はHC-1208A

HC-1208A

20インチエアータイヤ
重量 26.2kg

HC-1208NA

20インチノーパンクタイヤ
重量 26.4kg



耐荷重 350kgタイプ

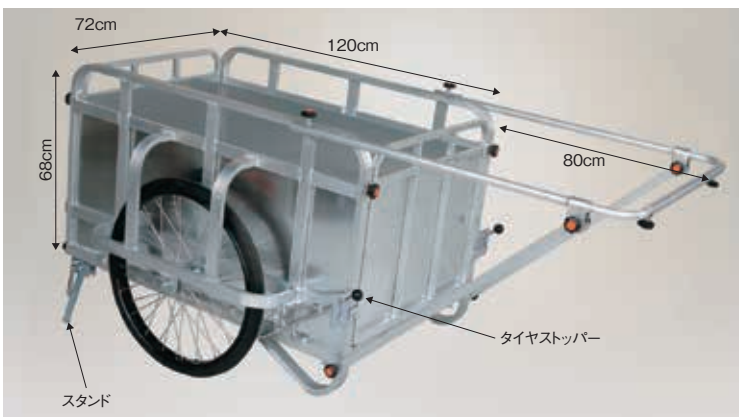

HC-3500N

26×2-1/2 ノーパンクタイヤ
重量 47.2kg

●スタンド (2箇所)
タイヤストッパー (2箇所)
付で安全です。

輪太郎 (アルミ製)

アルミ製 大型リヤカー

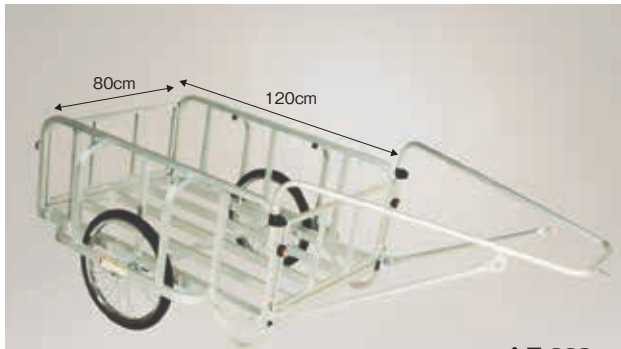

積載重量 180kg

写真はBS-1208II

全長 223cm
全幅 108cm

●タイヤは20インチノーパンクタイヤ(直径約47cm・スポーク太さ2.3mm)を採用のため丈夫です。

●前後パネルは取りはずし可能な差込み式。

BS-1208II

重量 21.3kg

BS-1208GII

重量 31.3kg



写真はBS-1208GII
合板パネル付(6mm厚)

アルミ製 大型リヤカー (強力型)



積載重量 350kg

写真はBS-2000

全長 223cm
全幅 117cm

●タイヤは強度の高い26×2・1/2ノーパンクタイヤ(直径約68cm)を採用のため重量物を積んでの急旋回も可能です。

●前後パネルは取りはずし可能な差込み式。

BS-3000N

重量 29.8kg

BS-3000NG

重量 39.8kg



写真はBS-2000G
合板パネル付(6mm厚)